

80.PT.GZERO

Manuale d'Uso e Manutenzione



Attraversamento Tetto

80.PT.GZERO

SOMMARIO

Ringraziamenti	3
Avvertenze	3
Generalità	4
Istruzioni per il montaggio	5
Criteri generali per la corretta installazione dei camini	6
Accoppiamento degli elementi	6
Posizionamento degli accessori di supporto	7
Installazione del tratto terminale	9
Avvertenze	9
Contenuto della Confezione	10
Installazione del Modulo Attraversamento Tetto	11
Dichiarazione di prestazione	12
Dichiarazione di Prestazione 80.PT.G0	12
Condizioni di Garanzia	14
Dichiarazione di Conformità	15
Informazioni per lo Smaltimento Ambientale Compatibile	16

RINGRAZIAMENTI

Desideriamo ringraziarVi per la fiducia che ci avete accordato acquistando un'apparecchiatura **ZINCO GROUP** Srl.

Anni di studi, di ricerche, di prove e di miglioramenti costanti hanno caratterizzato la realizzazione dei nostri prodotti. Il loro grado di evoluzione tecnica e le loro alte prestazioni sono quanto di meglio può oggi offrire il mercato.

Il miglioramento continuo della qualità dei nostri prodotti è lo scopo principale del lavoro dei nostri tecnici. Per questo la **ZINCO GROUP** Srl si riserva il diritto di modificare, senza preavviso alcuno, le caratteristiche tecniche dei suoi prodotti, senza che le modifiche debbano essere apportate sui prodotti già immessi sul mercato.

AVVERTENZE

Col presente manuale intendiamo fornire le informazioni indispensabili, all'installazione, uso e manutenzione dell'Elemento Attraversamento Tetto in Legno.

E' importante che l'utilizzatore legga questo manuale prima di usare l'Elemento Attraversamento Tetto in Legno. Un uso improprio può provocare l'inefficienza dell'Elemento e causare gravi incidenti all'ambiente circostante.

Il corretto uso e la puntuale e opportuna manutenzione sono strettamente legate al suo buon funzionamento ed alla durata nel tempo.

Vi raccomandiamo, quindi, di leggere attentamente in ogni sua parte questo manuale e di rispettare scrupolosamente le indicazioni in esso riportate. Ogni procedura o avvertenza che leggerete, anche se apparentemente ovvia, ha come scopo la totale conoscenza dell'Elemento da parte dell'utilizzatore/installatore e la completa realizzazione delle necessarie condizioni di sicurezza operativa. Per questo le informazioni contenute nel manuale devono essere comunicate a tutte le persone che lo utilizzeranno.



Attenzione

- ***In caso di scorretta installazione o mancata osservazione anche parziale delle indicazioni contenute in questo manuale, l'azienda declina ogni responsabilità per danneggiamento del prodotto e delle cose circostanti, derivante da uno scorretto impiego dell'Elemento.***

GENERALITÀ

L'Attraversamento Tetto in Legno è un elemento del Sistema Camino a sezione circolare, atto alla realizzazione di attraversamenti in sicurezza di tetti in Legno, o più in generale di attraversamenti di strutture realizzate con materiali combustibili.

L'elemento è costituito da un doppio tubo in acciaio inox AISI (316 L interno a contatto con i prodotti della combustione, 304 BA gli esterni) con interposta coibentazione in lana di roccia, dello spessore di 100 mm, insufflata fino a raggiungere una densità di 200 Kg/m³.

La coibentazione realizzata attraverso l'insufflaggio di fiocchi di lana minerale ad alta densità (200 Kg/m³), l'assenza di colanti resinosi e lo spessore raggiunto, garantiscono l'installazione del Modulo Attraversamento Tetti a diretto contatto (G00) con materiali incombustibili, permettendo di realizzare un efficace ed estetico raccordo Tetto/Camino.

Il Modulo Attraversamento Tetto in Legno è proposto nelle seguenti combinazioni di diametri interno/esterno:

Modello 80.PT.GZERO

Parete Interna	Diam nominale (Tubo)	80 100 130 150 180 200 250 300
	Spessore	(050) 0.5 mm
	Materiale	(L50) inox AISI 316BA CrNiMo (1.4404)
Parete Esterna	Diam nominale (Tubo)	130 150 180 200 230 250 300 350
	Diam nominale (Mantello)	280 300 350 350 400 400 450 500
	Spessore	(050) 0.5 mm
	Materiale	(L40) Inox AISI 304BA CrNi (1.4307)



Attenzione

- L'elemento Attraversamento Tetto in Legno è destinato solo all'uso per il quale è stato espressamente concepito e cioè per l'evacuazione di fumi o aria; ogni altro uso è da considerarsi improprio e quindi pericoloso.**

E' severamente vietato installare l'Elemento Attraversamento Tetto in Legno su sistemi non previsti dalle normative vigenti.

Il costruttore non può essere responsabile per eventuali danni derivanti da usi impropri, erronei ed irragionevoli.

ISTRUZIONI PER IL MONTAGGIO

L'installatore abilitato alla posa in opera di "sistemi camino" per l'evacuazione della combustione, prima di iniziare qualunque fase di assemblaggio dell'impianto di scarico fumi, deve verificare con attenzione il progetto e lo schema d'impianto, al fine di rispettare le caratteristiche d'impiego di ogni singolo componente, in accordo alle norme tecniche di settore UNI EN 1443, UNI 10683 e UNI TS 11278.

A completamento dell'installazione effettuare il collaudo dell'impianto scarico fumi come previsto dalle norme vigenti.

Conservazione del prodotto.

Il prodotto deve essere conservato al riparo dall'acqua ed in luoghi non umidi, gli imballi non devono essere sovrapposti in posizione orizzontale.

Manipolazione prodotto.

Il prodotto deve essere manipolato utilizzando adeguati dispositivi di protezione individuali (guanti, scarpe antinfortunistiche, ecc.).

Eventuale contatto accidentale.

Laddove ci sia pericolo di contatto umano accidentale, al di fuori del locale d'installazione, l'installatore deve verificare che le temperature della parete esterna del camino non superino i valori riportati nella norma UNI 10683, ed attuare nel caso, adeguati "sistemi" di protezione, atti ad impedire il verificarsi di ustioni.

Per camini designati T600, la resistenza termica degli elementi coibentati con 25 mm di materiale coibente, non impedisce alla parete esterna del camino di raggiungere temperature superiori a 200°C, ciò necessita la particolare attenzione dell'installatore.

CRITERI GENERALI PER LA CORRETTA INSTALLAZIONE DEI CAMINI

Di seguito sono riportate le indicazioni generali di montaggio di un camino.

Le scelte dei componenti, le modalità di installazione e le scelte dei punti di ancoraggio sono a completo carico e responsabilità dell'installatore.

ACCOPIAMENTO DEGLI ELEMENTI

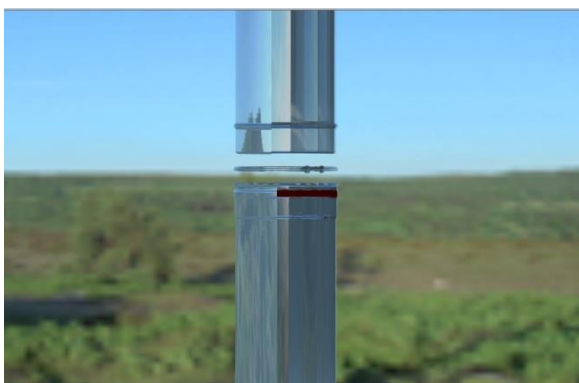

Gli innesti del **Sistema Monoparete**, per essere montati correttamente, devono seguire il verso dei fumi. Affinchè ciò avvenga:

1. il "Bicchiere Femmina" di ogni modulo del Sistema Camino deve sempre essere rivolto verso l'alto;
2. ogni innesto "Bicchiere Femmina" deve essere dotato di guarnizione siliconica per alta

temperatura collocata nell'apposita sede. Nella fase di posa della guarnizione, le alette devono sempre essere rivolte verso il basso.

3. prima dell'innesto si consiglia la lubrificazione della superficie esterna del "Bicchiere Maschio" dell'Elemento Interno;

4. ogni innesto deve essere provvisto di fascetta di bloccaggio.

Nell'applicare la fascetta di bloccaggio, data la sua natura asimmetrica, si deve prestare attenzione al verso dei diametri stampati: IL DIAMETRO MAGGIORE DEVE ESSERE RIVOLTO VERSO IL BASSO, "Montaggio Normale".

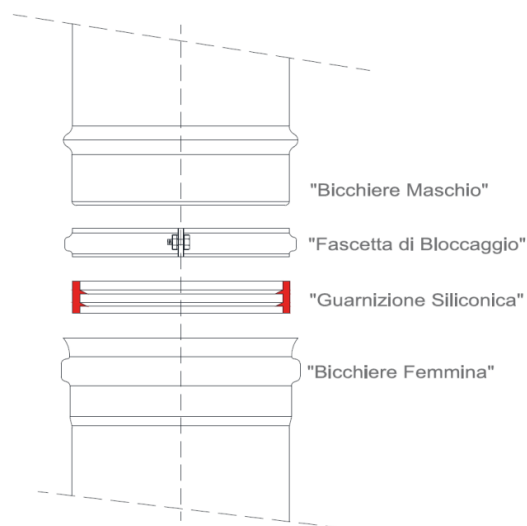

Attenzione

- **Nel caso dei sistemi monoparete si ricorda che la dimensione della fascetta di bloccaggio e la dimensione della guarnizione coincidono con il diametro nominale degli elementi.**

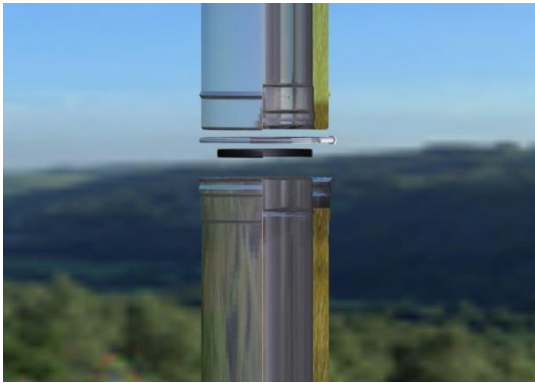

Gli innesti del **Sistema Doppiaparete**, per essere montati correttamente, devono seguire il verso dei fumi. Affinchè ciò avvenga:

1. il “Bicchiere Femmina” dell’Elemento Interno di ogni modulo del Sistema Camino deve sempre essere rivolto verso l’alto;
2. ogni innesto “Bicchiere Femmina” dell’Elemento Interno deve essere dotato di guarnizione siliconica per

alta temperatura collocata nell’apposita sede. Nella fase di posa della guarnizione, le alette devono sempre essere rivolte verso il basso;

3. prima dell’innesto si consiglia la lubrificazione della superficie esterna del “Bicchiere Maschio” dell’Elemento Interno;

4. ogni innesto deve essere dotato di fascetta di bloccaggio.

Nell’applicare la fascetta di bloccaggio, data la sua natura asimmetrica, si deve prestare attenzione al verso dei diametri stampati:

IL DIAMETRO MAGGIORE DEVE ESSERE RIVOLTO VERSO L’ALTO, “Montaggio Capovolto”.

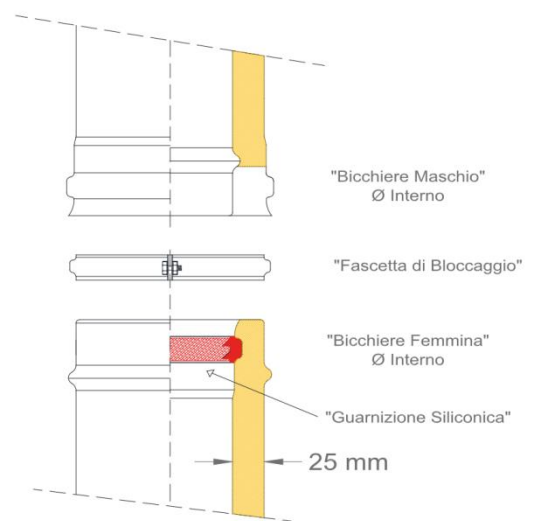

Attenzione

- **Nel caso dei sistemi doppiaparete si ricorda che la dimensione della fascetta di bloccaggio coincide con la dimensione nominale dell’elemento esterno, mentre la dimensione della guarnizione coincide con il diametro nominale dell’elemento interno.**

POSIZIONAMENTO DEGLI ACCESSORI DI SUPPORTO

Al fine di garantire la necessaria staticità e sicurezza del camino, occorre supportare lo stesso attraverso l’applicazione di una adeguata quantità di accessori di supporto verticali/orizzontali, in funzione della tipologia di camino da realizzare, del percorso da seguire, alla tipologia del supporto a cui vengono ancorati gli accessori, ecc.

Sarà cura dell’installatore verificare e valutare tipologia e numero di accessori in funzione delle variabili in gioco.

Di seguito sono indicate le regole basi da rispettare al fine di garantire staticità e sicurezza del camino:

Nel caso di tratti verticali:

- 1) Ogni giunzione deve essere provvista di fascetta di bloccaggio (art. 72);
- 2) Nel caso di sistema Doppia Parete deve essere interposto un collare pesante di ancoraggio (art. 75) per ogni elemento (ogni metro);
- 3) Nel caso di sistema Mono Parete deve essere interposto un collare di fissaggio per ogni elemento (ogni metro);
- 4) Il camino deve iniziare sempre con una piastra base/intermedia completa di angolari di supporto (art. 78, e 97 / art. 79, 97);
- 5) Deve essere interposto una piastra intermedia completa di angolari di supporto ogni 6 metri (art. 79, 97);

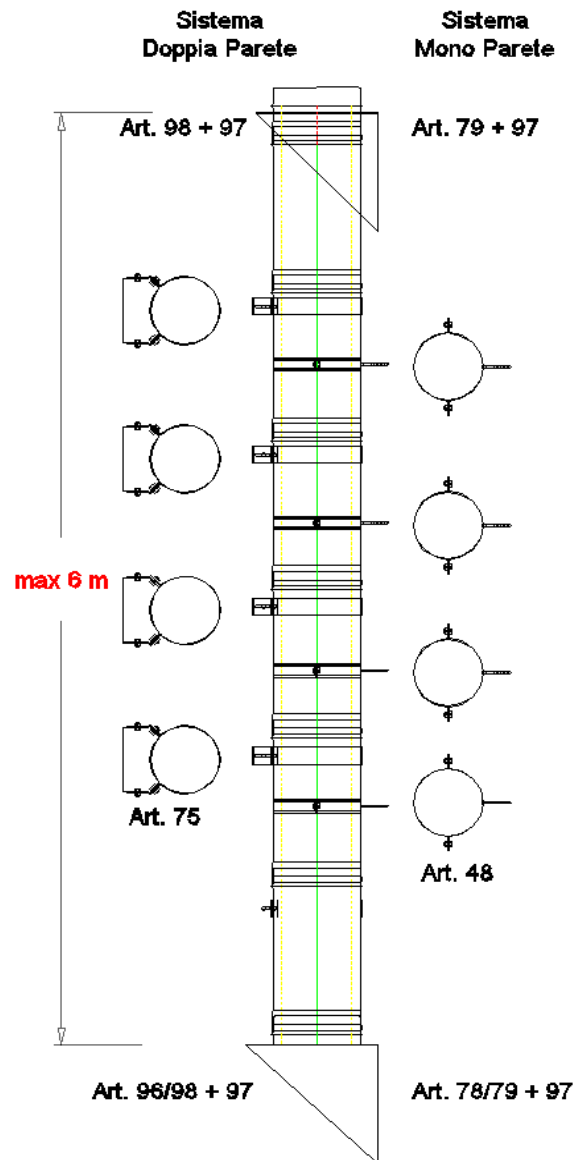

Attenzione

- ***In caso di utilizzo di un elemento telescopico occorre ricordare che tale elemento non è idoneo a supportare carichi verticali, pertanto è necessario interporlo sempre tra due elementi di sostegno***

Nel caso di tratti orizzontali:

- 1) Ogni giunzione deve essere provvista di fascetta di bloccaggio (art. 72);
- 2) Per sistemi Doppia Parete deve essere interposto un collare pesante di ancoraggio (art. 75) ogni elemento (ogni metro);
- 3) Per sistemi Mono Parete deve essere interposto un collare di fissaggio (art. 48) ogni metro;

INSTALLAZIONE DEL TRATTO TERMINALE

A completamento del tratto terminale del camino, si installa il comignolo, che deve essere conforme a quanto previsto nel calcolo di dimensionamento fluidodinamico. Il comignolo deve avere caratteristiche conformi alle normative vigenti ed essere saldamente bloccato con l'apposita fascetta.

Il tratto terminale, può essere montato a sbalzo fino a una misura di 1,5 m dall'ultimo elemento di supporto verticale.

Per misure maggiori di 1,5 m è necessario utilizzare elementi di supporto opzionali, come la fascetta per cavi tiranti (art. 102) o realizzare tralicci di supporto a cui ancorare il camino.



Attenzione

- ***In caso di utilizzo di cavi tiranti, questi dovranno essere dimensionati e ancorati su opportuni attacchi.***
- ***In caso di realizzazione di traliccio, questo dovrà essere dimensionato e realizzato secondo le vigenti normative.***

AVVERTENZE

Non bloccare la canna fumaria nell'opera muraria, ma solo con gli appositi accessori di sostegno per permettere la corretta dilatazione dei materiali alle varie temperature di impiego.

Non rivettare gli elementi e le bicchierature.

Non tagliare le bicchierature Maschio o Femmina per ottenere elementi a misura. Tale operazione rende inservibili i componenti del camino e ne compromettono gravemente le caratteristiche di tenuta ai fumi (funzionamento in pressione) e alle condense.

Porre attenzione durante il posizionamento dei tratti suborizzontali, che non si verifichi mai ristagno di condense (es.: curve o canale con pendenza negativa).

CONTENUTO DELLA CONFEZIONE

Dopo aver tolto l'imballaggio assicurarsi dell'integrità dell'Elemento, in caso di dubbio non utilizzare l'Elemento e rivolgersi a personale professionalmente qualificato.

La confezione contiene:

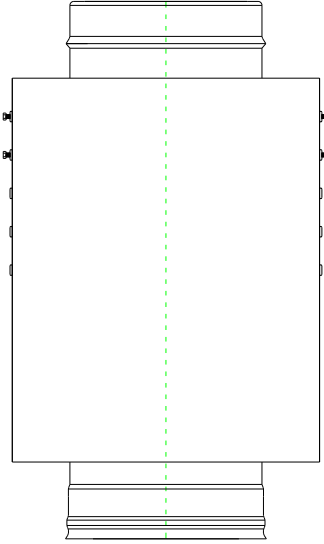
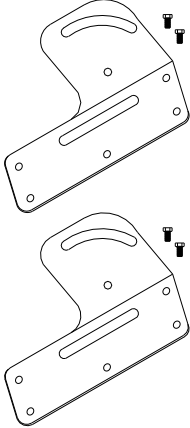
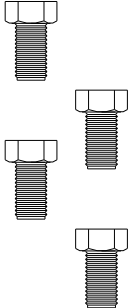
	<p>a) N° 1 Elemento Attraversamento Tetto in Legno</p>
	<p>b) N° 2 flange di sostegno e regolazione</p>
	<p>c) N° 4 bulloni per flange di sostegno e regolazione</p>

INSTALLAZIONE DEL MODULO ATTRAVERSAMENTO TETTO

Per una corretta installazione del Modulo Attraversamento Tetti/Solai:

- a) Realizzare un foro ellittico, con pareti verticali sul Tetto/Solaio, di dimensioni adeguate per il passaggio del mantello;
- b) Installare le Flange di supporto e regolazione senza serrare i dati al fine di rendere il modulo basculante;
- c) Posizionare l'Elemento Attraversamento Tetto in posizione verticale;
- d) Fissare le Flange di supporto sul Tetto/Solaio;
- e) Serrare le flange sul modulo.

Come scelta opzionale si consiglia di prevedere un faldale per tetti piani o inclinati di dimensione adeguata al mantello del Modulo Attraversamento Tetti.

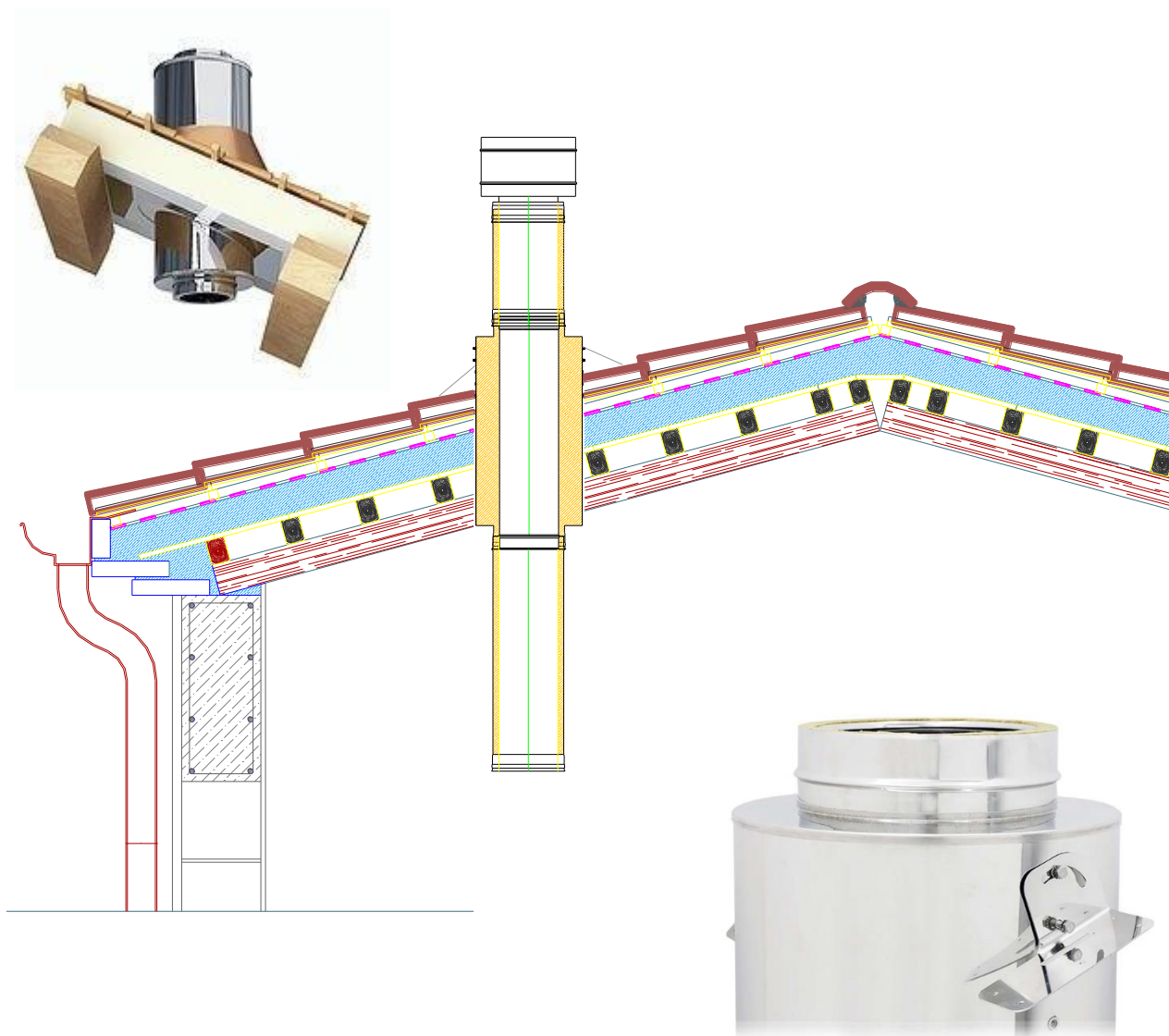

80.PT.G0 - DOP-2019

1. Descrizione del prodotto:

Condotti e Canali da Fumo in Acciaio Inox interno/esterno con isolamento in lana minerale insufflata per uno spessore di mm 100 per l'Attraversamento Tetto/solai in materiale infiammabili.

2. Numero di tipo, lotto o serie:

80.PT.G0

3. Uso previsto del prodotto da costruzione in accordo alla specifica tecnica armonizzata:

Scarico prodotti della combustione: Attraversamento Tetti/solai realizzati in materiale infiammabili.

4. Nome, denominazione commerciale e indirizzo del fabbricante ai sensi dell'art. 11 par. 5:

Zinco Group. S.r.l. - C.da Cammarata - Zona Industriale - 87012 Castrovillari (CS) Italia

5. Sistema di AVCP:

sistema 2+

6. Organismo certificatore notificato per l'effettuazione delle prove di tipo, del controllo di produzione in fabbrica, e dell'emissione del certificato di conformità:

KIWA SpA

Organismo notificato n° 0476

Certificato di conformità del controllo della produzione in fabbrica n°:



0476 – CPR – 8846

La Dichiarazione di Conformità, attesta che tutti i componenti dei Condotti e dei Canali da Fumo, sono conformi alla Norma UNI EN 1856-1:2009.

7. Designazione

T450-N1-W-V2-L50-050-G00 (senza guarnizione)

8. La prestazione del prodotto di cui ai punti 1 e 2 è conforme alle Prestazione Dichiarate di cui al punto 9

9. Prestazione dichiarate

N	Caratteristica di Base	Rif.Par. EN-1856	Livelli e Classi	Rif. Prova Tipo	Info
1	Designazione UNI EN 1856-1	9	T450-N1-W-V2-L50-050-G00 (Senza Guarnizione)		
2	Parete Interna Diam nominale (Tubo) Spessore Materiale	4.0 6.5.2 6.5.2	80 100 130 150 180 200 250 300 (050) 0.5 mm (L50) inox AISI 316BA CrNiMo (1.4404)	Dichiarazione del Costruttore	
3	Parete Esterna Diam nominale (Tubo) Diam nominale (Mantello) Spessore Materiale	4.0 6.5.2 6.5.2	130 150 180 200 230 250 300 350 280 300 350 350 400 400 450 500 (050) 0.5 mm (L40) Inox AISI 304BA CrNi (1.4307)	Dichiarazione del Costruttore	
4	Isolante Materiale Spessore Qualità	7.2 7.2 7.2	Fiocchi di Lana Minerale insufflata ad alta densità 100 mm 200 Kg/m ³	Dichiarazione del Costruttore	
5	Guarnizione		Applicabile fino a 200 °C Non applicabile per temperature superiori a 200 °C	Dichiarazione del Costruttore	
6	Resistenza alla Corrosione	6.5.1	V2	Rapp. 273825	
7	Temperatura nominale di Funzionamento	6.4.1	(T450) 450 °C senza guarnizione	EN 1856-1	
8	Tenuta alla pressione	6.3	Classe N1 40 Pa – perdita- 2.0 L/sm ²	EN 1856-1	
9	Resistenza alla Permeabilità (H₂O)	6.4.6	(W) Fumi Umidi, Ammessi senza guarnizione	EN 1856-1	
10	Resistenza termica	6.4.3	6.85 m ² K/W	EN 1856-1	
11	Resistenza al fuoco dall'interno	6.2.1	(G) Resistente all'incendio della fuliggine	EN 1856-1	
12	Distanza minima da Materiali combustibili	6.2	(G00) 0,00 mm	EN 1856-1	
13	Resistenza al gelo disgelo	6.5.3	SI	Dichiarazione del Costruttore	
14	Resistenza Meccanica Compressione Trazione Installazione non verticale	6.1 6..1.1 6.1.2 6.1.3		EN 1856-1	
14	Installazione		Interna SI Esterna SI resistenza alla penetrazione di acqua piovana	Dichiarazione del Costruttore	
15	Sostanze pericolose	7.2	Nessuna		
16	Combustibili ammessi		Con guarnizione: Gas – GPL – Gasolio - Pellet Senza Guarnizione: Legna (togliere le guarnizioni)	Dichiarazione del Costruttore	
17	Istruzioni di conservazione	7.2	Atmosfera non corrosiva	Dichiarazione del Costruttore	
18	Direzione dei fumi		Verso della freccia su etichetta	Dichiarazione del Costruttore	
19	Installazione della placca del Camino	8.2	Sul camino, sul rivestimento, sull'involucro o nelle immediate vicinanze in posizione visibile o accessibile		
20	Garanzia		1 anni	Dichiarazione del Costruttore	

Questa dichiarazione di prestazione è emessa su responsabilità del produttore identificato al punto 4.

CONDIZIONI DI GARANZIA

(Conforme al D. Lgs. 2/2/02 n. 24 in attuazione direttiva 1999/44/CE)

1. Il prodotto indicato nel presente certificato è garantito per un periodo di 12 mesi dalla data di vendita attestata dal documento fiscale di acquisto. L'assenza del documento fiscale che attesta la data di vendita provoca la decadenza della garanzia.
2. Ai fini della validità della garanzia è necessario che il consumatore osservi le indicazioni sulla manutenzione ordinaria e sull'uso dell'Elemento Attraversamento Tetto in Legno.
3. **ZINCO GROUP** Srl declina ogni responsabilità per eventuali danni diretti o indiretti derivanti dalla mancata osservanza delle prescrizioni indicate nel presente manuale d'uso e manutenzione.
4. Sono escluse dalla garanzia le parti sottoposte a normale usura salvo difetto originale di fabbricazione.
5. La garanzia decade per uso improprio del prodotto, errato montaggio, usura, manomissione da parte di personale non autorizzato.
6. Le spese sostenute per interventi in garanzia a seguito dei quali non vengano riscontrati difetti originali del prodotto sono a completo carico del consumatore.

DICHIARAZIONE DI CONFORMITA'

A NORME CEE DEL PRODOTTO









La **ZINCO GROUP** srl con sede in Z.I. C.da Cammarata – 87012 Castrovillari (CS) – Italy

Dichiara

sotto la propria responsabilità, che il presente Elemento Attraversamento Tetti in Legno modello 80.PT.GO reca la marcatura CE in quanto realizzato in conformità alle direttive comunitarie e loro successivi emendamenti:

INFORMAZIONI PER LO SMALTIMENTO AMBIENTALE COMPATIBILE

<p>Questo prodotto è conforme alla Direttiva EU 2002/96/EC</p> <p>Il simbolo del cestino barrato riportato sull'apparecchio indica che il prodotto, alla fine della propria vita utile, dovendo essere trattato separatamente dai rifiuti domestici, deve essere conferito in un centro di raccolta differenziata per apparecchiature elettriche ed elettroniche oppure riconsegnato al rivenditore al momento dell'acquisto di una nuova apparecchiatura equivalente.</p> <p>L'utente è responsabile del conferimento dell'apparecchio a fine vita alle appropriate strutture di raccolta.</p> <p>L'adeguata raccolta differenziata per l'avvio successivo dell'apparecchio dismesso al riciclaggio, al trattamento e allo smaltimento ambientalmente compatibile contribuisce ad evitare possibili effetti negativi sull'ambiente e sulla salute e favorisce il riciclo dei materiali di cui è composto il prodotto.</p> <p>Per informazioni più dettagliate inerenti i sistemi di raccolta disponibili, rivolgersi al servizio locale di smaltimento rifiuti, o al negozio in cui è stato effettuato l'acquisto.</p>	<p>I</p> 
<p>This product confirms to EU Directive 2002/96/EC</p> <p>The symbol of the crossed waste paper basket on the appliance indicates that at the end of its working life the product should be disposed of separately from normal domestic household rubbish, it must be disposed of at a waste disposal centre with dedicated facilities for electric and electronic appliances or returned to the retailer when a new replacement product is purchased.</p> <p>The user is responsible for the disposal of the product at the end of its life at an appropriate waste disposal centre. The waste disposal centre (using special treatment and recycling processes effectively dismantles and disposes of the appliance) helps to protect the environment by recycling the material from which the product is made.</p> <p>For further information about waste disposal systems visit your local waste disposal centre or the retailer from which the product was purchased.</p>	<p>UK</p> 
<p>Ce produit est conforme à la directive EU 2002/96/EC</p> <p>Le symbole "poubelle barré" reporté sur l'appareil indique que le produit, en fin de vie, devant être traité séparément des déchets domestiques, doit être rapporté dans un centre de tri des déchets pour les appareils électriques et électroniques ou alors rapporté au revendeur, le jour de l'achat d'un nouvel appareil équivalent.</p> <p>L'utilisateur doit s'assurer que l'appareil en fin de vie soit déposé dans un centre de collecte appropriée.</p> <p>Le tri sélectif, permettant le recyclage de l'appareil en fin de vie, le traitement de celui-ci et l'évacuation respectueux de l'environnement, contribue à éviter les éventuels effets négatifs sur l'environnement, sur la santé e favorise le recyclage des matières qui composent le produit.</p> <p>Pour en savoir plus sur les centre de collectes des déchets existants, adressez vous au service locale de collecte des déchets, ou auprès du magasin dans lequel vous avez effectué l'achat de votre appareil.</p>	<p>F</p> 
<p>Dieses Produkt entspricht der EU Richtlinie 2002/96/EG</p> <p>Das Symbol der durchgestrichenen Mülltonne welches am Produkt angebracht ist, bedeutet, daß das Produkt am Ende seines Lebenszyklus separat behandelt werden muss. Es muss in eigens dafür vorgesehenen Sammelstellen, zurückgebracht werden, oder es kann, im Falles des Erwerbs eines entsprechenden neuen Gerätes, beim Händler zurückgegeben werden.</p> <p>Der Endkunde ist dafür verantwortlich dass das Produkt zu einer entsprechenden Sammelstelle zurückgegeben wird.</p> <p>Die gezielte Sammlung der Produkte trägt dazu bei, die nicht mehr benutzten Produkte der Wiederverwertung zu zuführen und eine umweltfreundliche Entsorgung zu gewährleisten. Dies hilft negative Einflüsse auf Ihre Gesundheit und die Umwelt zu verringern und es ermöglicht eine Wiederverwertung der Rohstoffe.</p> <p>Für detaillierte Informationen über das Elektro-Altgeräte Sammlung System, wenden Sie sich bitte an Ihren kommunalen Entsorgungsbetrieb oder an Ihren Händler.</p>	<p>D</p> 
<p>Dit product is conform aan de richtlijn EU 2002/96/EC</p> <p>Het symbool "vuilbak doorstreept" op het toestel, geeft weer dat het toestel op het einde van zijn levensduur afzonderlijk van de huishoudelijke afval verwerkt moet worden. Het dient gebracht te worden naar een centrum van afvalverwerking van elektrische en elektronische apparaten of teruggebracht naar de verdeler indien een nieuw gelijkaardig toestel wordt aangeschaft.</p> <p>De gebruiker dient ervoor te zorgen dat het toestel na de levensduur gedeponeerd wordt in een geschikt verzamelcentrum.</p> <p>Het selectief sorteren, wat toelaat het toestel of delen ervan te recycleren, de verwerking van dit sorteren en het verwijderen van de afval dragen op een positieve manier bij aan de omgeving en de gezondheid.</p> <p>Bovendien laat het toe om onderdelen te hergebruiken in de ontwikkeling van nieuwe producten.</p> <p>Om meer te weten betreffende de bestaande verzamelpunten van afval dient u zich te richten tot de lokale dienst van afvalverzameling of in de winkel waar u uw toestel heeft aangekocht.</p>	<p>BE</p> 
<p>Este producto está conforme a la Directiva EU 2002/96/EC</p> <p>El símbolo de papelera tachada reproducido en el aparato indica que el producto, al final de su vida útil, debiendo ser tratado separadamente de los residuos domésticos, debe ser tirado en un centro de recolección diferenciada para aparatos eléctricos y electrónicos o más bien devuelto al revendedor al momento de la compra de un nuevo aparato equivalente.</p> <p>El usuario es responsable de la entrega del aparato a fin de su vida útil a las estructuras de recolección establecidas.</p> <p>La correcta recogida diferenciada para el posterior envío del aparato en desuso al reciclaje, al tratamiento y a la recolección ambientalmente compatible contribuye a evitar posibles efectos negativos en el ambiente y en la salud y favorece el reciclaje de los materiales de los que está compuesto el producto.</p> <p>Para informaciones más detalladas acerca de sistemas de recogidas disponibles, dirigirse al servicio local de recolección de residuos, o a la tienda en la cual se hizo la compra.</p>	<p>ES</p> 



C/da Cammarata Z.I.
87012 Castrovillari (CS)
Tel.: 0981-48.09.69
Fax: 0981-18.90.189 0981- 48.09.68
zincogroup@gmail.com www.zincogroup.com